



**КОНКУРСНОЕ ЗАДАНИЕ
НОМИНАЦИИ
«ЛУЧШИЙ МКОК»
(Теоретическая часть)**

2024 год

Тестовое задание:

1. Допускается ли выполнять отделочные работы при температуре внутри помещений выше +25 °С? (один вариант ответа)

1. Не допускается
2. Допускается, но не более 4 часов
3. Допускается, но не более 6 часов
4. Допускается

2. Какой длины должен быть стоечный профиль в помещениях при устройстве перегородок из гипсоволокнистых листов в сейсмичных районах? (один вариант ответа)

1. на 20 мм меньше высоты помещения
2. на 15 мм меньше высоты помещения
3. на 10 мм меньше высоты помещения
4. на 5 мм меньше высоты помещения

3. Установите соответствие между изображением инструмента и его названием. (Каждый элемент множества может использоваться один раз. Ответ запишите в виде последовательности пар «цифра – буква»)

1. 	А. Приспособление для переноски ГСП
2. 	Б. Короб шпаклевочный
3. 	В. Шпатель
4. 	Г. Просекатель

4. Какое количество креплений на один направляющий металлический профиль должно быть? (один вариант ответа)

1. Не менее двух
2. Не менее трех
3. Не менее четырех
4. Не менее пяти

5. Какой общей длиной должен быть отрезок направляющего профиля используемый для соединения встык профиля ПС 75/50? (один вариант ответа)

1. 0,5 м
2. 1 м
3. 1,5 м
4. 2 м

6. Какова должна быть минимальная длина шурупа для крепления ГСП к металлическому каркасу?

1. Толщина ГСП+толщина профиля+5 мм
2. Толщина ГСП+толщина профиля+10 мм
3. Толщина ГСП+толщина профиля+15 мм
4. Толщина ГСП+толщина профиля+20 мм

7. Какой дюбель необходимо выбрать для того, чтобы закрепить подвес каркаса подвесного потолка к ж/б перекрытию? (один вариант ответа)

1. Анкерный металлический
2. Полиэтиленовый
3. Полиамидный
4. Нейлоновый





8. Укажите несущую способность анкерного подвеса? (один вариант ответа)

1. 10 кг
2. 25 кг
3. 40 кг
4. 50 кг

9. Что запрещается по технике безопасности при монтаже перегородок из ГСП? (один вариант ответа)

1. Работать с инвентарных сборно-разборных передвижных подмостей
2. Работать аккумуляторным электроинструментом
3. Работать электроинструментом с приставных лестниц
4. Работать без ограждения рабочего настила при его высоте 1 м

10. Установите соответствие между изображением инструмента и его названием. (Каждый элемент множества может использоваться один раз. Ответ запишите в виде последовательности пар «цифра – буква»)

1. 	А. Шуруп LN
2. 	Б. Шуруп TN
3. 	В. Шуруп MN
4. 	Г. Шуруп ТВ

11. С какой целью используется уплотнительная лента при монтаже каркасно-обшивных конструкций? (один вариант ответа)

1. Для обеспечения дополнительной гидроизоляции
2. Для обеспечения дополнительной звукоизоляции
3. Для компенсации температурных расширений каркаса
4. Для обеспечения дополнительной теплоизоляции

12. Какое изделие изображено на рисунке? (один вариант ответа)



1. Одноуровневый соединитель
2. Прямой подвес
3. Двухуровневый соединитель
4. Подвес с зажимом

13. На каком расстоянии от края оклеенной картоном кромки допускается устанавливать шуруп? (один вариант ответа)

1. 5 мм
2. 10 мм
3. 15 мм
4. 20 мм

14. Какой максимальный шаг шурупов допускается при креплении внутреннего слоя гипсокартонных листов в перегородке с двухслойной обшивкой? (один вариант ответа)

1. 250 мм
2. 300 мм
3. 500 мм
4. 750 мм

15. Допускается ли использовать для устройства облицовки с однослойной обшивкой стоечный профиль типа ПС 50/50? (один вариант ответа)

1. Допускается
2. Не допускается
3. Допускается, но с шагом 300 мм
4. Допускается, но шагом 400 мм

16. Установите соответствие между изображением инструмента и его названием. (Каждый элемент множества может использоваться один раз. Ответ запишите в виде последовательности пар «цифра – буква»)

<p>1.</p> 	<p>А. Комбинированный подвес</p>
<p>2.</p> 	<p>Б. Анкерный подвес</p>
<p>3.</p> 	<p>В. Прямой подвес</p>
<p>4.</p> 	<p>Г. Нониус-подвес</p>

17. На какое расстояние должны быть смещены относительно друг друга торцевые стыки смежных гипсокартонных листов в однослойной обшивке подвесного потолка? (один вариант ответа)

1. Не менее 300 мм
2. Не менее 600 мм
3. Не менее 400 мм
4. Не менее 800 мм

**18.Чему равна максимальная высота бескаркасной облицовки?
(один вариант ответа)**

1. Равна двум длинам листа ГСП
2. Равна полутора длинам ГСП
3. Равна длине листа ГСП
4. Равна 0,8 длины листа

19.Какой зазор оставляют между обшивкой из ГСП и полом? (один вариант ответа)

1. Не менее 15 мм
2. Не менее 10 мм
3. Не менее 5 мм
4. Зазор не оставляют

20.Какой массы осветительные приборы можно крепить к обшивке подвесного потолка из ГСП? (один вариант ответа)

1. Не более 5 кг на метр длины листа
2. Не более 6 кг на метр длины листа
3. Не более 8 кг на метр длины листа
4. Не более 10 кг на метр длины листа



КОНКУРСНОЕ ЗАДАНИЕ
Национального конкурса профессионального
мастерства
«СТРОЙМАСТЕР-2024»
в номинации «Лучший МКОК»

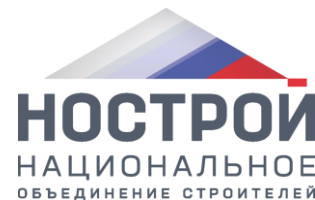

1. Название и описание номинации

- 1.1. Название номинации – «Лучший монтажник каркасно-обшивных конструкций»
- 1.2. В соревнованиях участвует один участник от организации;
- 1.3. Задание включает в себя:
 - теоретическую часть;
 - практическую часть.

2. Теоретическое задание

Тест из 20 вопросов по материалам, технологиям сухого строительства и технике безопасности. Один правильный ответ на вопрос - **1 балл**.

На выполнение теоретического задания отводится 30 минут.

3. Практическое задание

- 3.1. Задание включает в себя монтаж конструкции, состоящей из двух фрагментов перегородок и короба из гипсокартона;
- 3.2. На выполнение практического задания отводится 5 часов (без учета перерыва на обед и иных перерывов);
- 3.3. Необходимо знать и уметь:
 - знать и уметь использовать инструменты для монтажа КОК;
 - выполнять разметку проектного положения конструкции;
 - знать технологическую последовательность выполнения работ;
 - уметь выполнять раскрой листовых материалов и металлического профиля;
 - выполнять монтаж каркаса из металлического профиля;
 - выполнять облицовку каркаса листами гипсокартона.

4. Описание практического задания:

Задание включает в себя монтаж конструкции, состоящей из одинарного каркаса и двухслойной обшивки гипсокартоном - **стена А**, и примыкающей к ней перегородки с одинарным каркасом и однослойной обшивкой гипсокартоном - **стена Б**. Высота конструкции 1600 мм. От левого края стены А и до стены Б выполняется монтаж короба.

Стена А облицовывается обычным гипсокартоном (ГСП-А/ГКЛ). С лицевой стороны обшивка стены А выполняется на всю высоту, с тыльной стороны второй слой выполняется не на всю высоту (высота слоя указана на чертеже). Стена Б облицовывается влагостойким гипсокартоном (ГСП-Н2/ГКЛВ) и примыкает к стене А под прямым углом. Короб облицовывается обычным гипсокартоном (ГСП-А/ГКЛ). Торцевые грани стен А и Б, а также короба облицовываются гипсокартоном. Верхняя часть всей конструкции гипсокартоном не облицовывается. Шпаклевание стыков задание не предусматривает.

Монтаж выполняется в соответствии с СП 163.1325800.2014 «Конструкции с применением гипсокартонных и гипсоволокнистых листов. Правила проектирования и монтажа» (<https://minstroyrf.gov.ru/upload/iblock/152/sp-163.1325800.2014-konstruktsii-s-primeneniye-gipsokartonnykh-i-gipsovolknistykh-listov.pdf>)

Общий вид конструкции

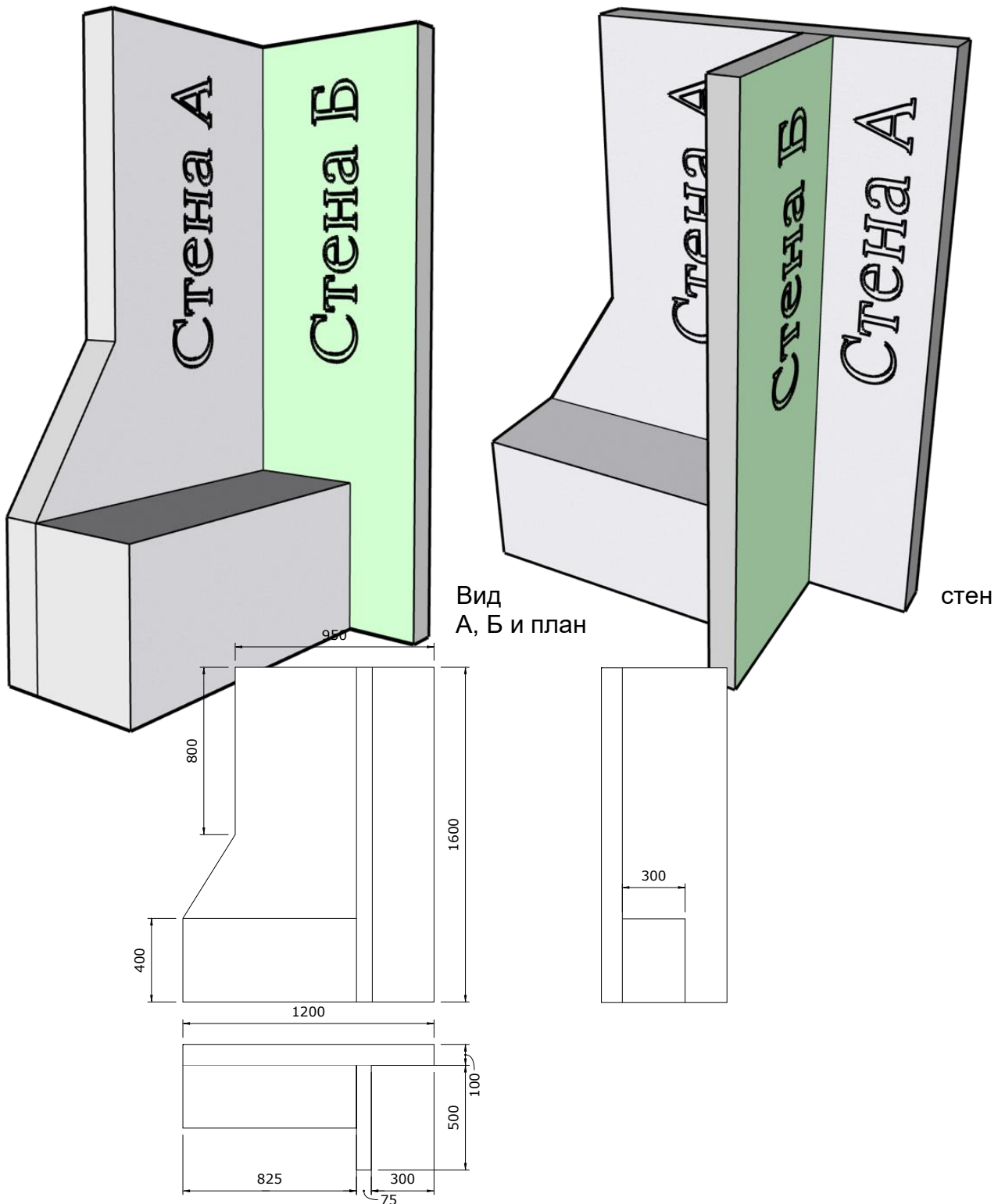



КОНКУРСНОЕ ЗАДАНИЕ
Национального конкурса профессионального
мастерства
«СТРОЙМАСТЕР-2024»
в номинации «Лучший МКОК»



Вид стены А

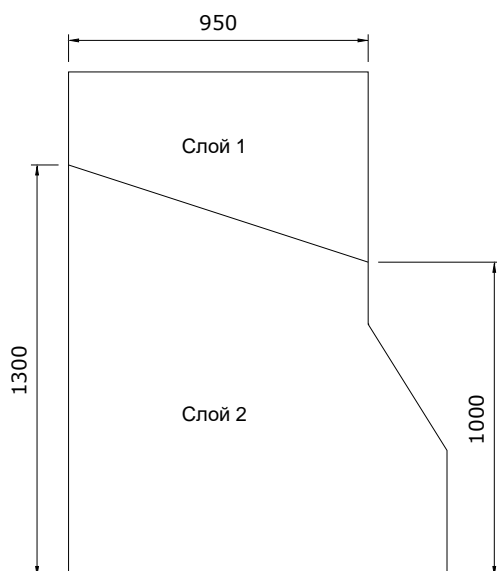

5. Материалы на 1 рабочее место

Предоставляет организатор	Кол-во
Место под инструмент; электрическая розетка	1 шт.
Удлинитель (30 м) для подключения электроинструмента	1 шт.
Плита ОСБ (для подиума) толщиной 15 мм	4 шт.
Гипсокартон влагостойкий ГСП-Н2/ГКЛВ 2500x1200x12,5 мм	1 шт
Гипсокартон обычный ГСП-А/ГКЛ 2500x1200x12,5 мм	4 шт
Профиль стоечный ПС50/50 длина 3000 мм	5 шт
Профиль направляющий ПН50/40 длина 3000 мм	3 шт
Шуруп ТН25	350 шт
Шуруп ТН35	150 шт
Шуруп LN11	20 шт
Саморез с пресшайбой(длина не более толщины подиума)	20 шт
Уровень строительный 1200 мм	1 шт
Угольник строительный (длина сторон не менее 300 мм)	1 шт

Использование личного инструмента (привозит участник)	Кол-во
Рулетка 3 метра	1 шт
Уровень строительный 300 мм	1 шт
Ножницы по металлу	1 шт
Нож для ГКЛ	1 шт



КОНКУРСНОЕ ЗАДАНИЕ
Национального конкурса профессионального
мастерства
«СТРОЙМАСТЕР-2024»
в номинации «Лучший МКОК»



Рубанок обдирочный	1 шт
Рубанок кромочный	1 шт
Пила по гипсокартону	1 шт
Просекатель	1 шт
Плоскогубцы	1 шт
Отвертка крестообразная	1 шт
Шуруповерт с битами для саморезов;	1 шт
Строительный карандаш или строительный маркер	1 шт
Приспособления для уборки рабочего места	1 шт
Спецодежда	1 шт
Перчатки	1 шт
Очки защитные	1 шт
Респиратор	1 шт
Спецобувь с защитной подошвой и усиленным носком	1 шт

Личный инструмент - привозит Участник

Инструмент для проведения оценки	Кол-во
Щуп металлический для определения неровностей	1 шт. (всего)

6. Рабочее место и инструменты

6.1. Каждому участнику для выполнения задания предоставляется рабочая площадка размером не менее 3000*1500мм. При этом необходимо выделяется дополнительное место для хранения ГСП и профиля размером 1500*2500 мм.

6.2. Всем участникам должно быть предоставлено место под инструмент, электрическая розетка/ удлинитель для подключения электроинструмента.

6.3. Для выполнения задания:

- Участники **используют свой инструмент** и приспособления.
- Организаторами конкурса предоставляется только крупногабаритный инструмент (уровень строительный 1200 мм, угольник строительный с длиной сторон не менее 300 мм).

Специальные требования техники безопасности:

- В ходе работ все участники должны использовать спецодежду, головной убор и спецобувь;
- Конкурсанты должны использовать защитные очки при работе с ручными, электрическими инструментами, или оборудованием, производящим фрагменты, которые могут повредить глаза (резка металлического профиля, резка и обработка ГСП, шлифование);
- Для защиты рук конкурсанты используют перчатки (резка металлического профиля, резка и обработка ГСП, шлифование);
- Использование респиратора обязательно во всех случаях, связанных с возникновением риска от вдыхания пыли (резка и обработка ГСП, шлифование);
- Несоблюдение участником требований или инструкций по технике безопасности может привести к потере баллов по аспекту «Техника безопасности».

7. Критерии оценки.

1. Сооружение конструкции в соответствии с заданием



КОНКУРСНОЕ ЗАДАНИЕ
Национального конкурса профессионального
мастерства
«СТРОЙМАСТЕР-2024»
в номинации «Лучший МКОК»



2. Техническое соответствие
3. Измерения
4. Судейская оценка, расход материала, чистота рабочего места
5. Производительность труда
6. Техника безопасности

Критерии оценки конструкции доводятся участникам перед началом выполнения задания. Максимальная сумма по практической части **100 баллов**.

8. Средства индивидуальной защиты

- перчатки;
- очки защитные;
- респиратор;
- спецобувь с защитной подошвой и усиленным носком;
- головной убор;
- спецодежда.

9. Охрана труда и ТБ

При подготовке рабочего места и выполнения конкурсного задания должны соблюдаться требования следующих документов:

- СНиП 12-03-2001 Безопасность труда в строительстве Часть 1. Общие требования
- СНиП 12-04-2002 Безопасность труда в строительстве Часть 2. Строительное производство

К выполнению конкурсного задания допускаются лица, прошедшие инструктаж согласно инструкции по охране труда и технике безопасности номинации «Лучший МКОК». Результат инструктажа должен быть зафиксирован в документе соответствующей формы с росписью инструктирующего и инструктируемого.